

結束作業が **楽** になる最新の手動結束工具

握り幅が狭いスマートタイプ! 衝撃が軽く長時間の連続作業でも疲れません。

F305

NEW



女性にやさしい
ハンディサイズ



タイクイック

■特長

1. 工具の先端がコンパクトで狭い場所での結束作業が容易です。
(先端の幅13.0mm、丈18.0mm)
2. 締めつけ及び切断時の衝撃が軽く、長時間の連続作業でも疲れません。
3. トリガーの握り幅が狭いので、手の小さな作業者でも快適に使用できます。
(引き代38.0mm)
4. 口金寸法(バンド取り入れ口)は、幅8.0mm、厚さ1.8mmです。
5. 切断刃は取り外しできる交換式です。
6. 本体重量 280g
7. 専用ハイカットアタッチメント FX-1 (切断の長さ1.5mm)別売品

●工業所有権

中国、台湾、香港、ベトナム、マレーシア
特許・意匠 取得済

ハイカットアタッチメント

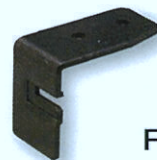

FX-1

■適正な締めつけ強度

適正な締めつけ強度は結束径、電線被覆の材質、結束の箇所等によって選びます。ゆるすぎてタイが結束箇所からずれることなく、又、強すぎて電線被覆をいためない配慮が必要です。1~8までの強度目盛により広範囲な結束強度をお選びください。米軍用統一規格に準拠しています。

※他社のケーブルタイ使用の場合は十分に強度調節ダイヤルを調整してご使用ください。

※結束工具の口金寸法(バンド取り入れ口)は、幅8mm、厚さ1.8mmです。

■使用するケーブルタイの強度目盛の目安

ケーブルタイの型式番号		強度目盛
SKB- 90	SKB-80M	1
	SKB-85mm	2~3
SKB-100	SKB-1M	4~5
SKB-150	SKB-2M	6
SKB-200	SKB-3M	7
SKB-250		8
SKB-300	SKB-4M	8

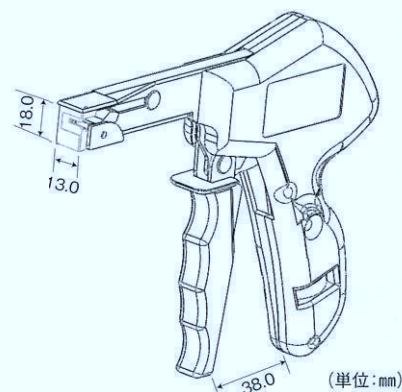

※切断刃は下から突き上げます。

The newest manual cable tie fastening tool which cable fastening work becomes easier.

Smart type with narrow grip stroke! Cutting shock is so light, it is not tired even in long continuous operation.

Made in JAPAN

NEW



Women-friendly Handy size



Original Design
タイクイック

SK Kohki is originator of cable tie fastening tool, we designed and made it in Japan.

Features

1. Tip of the tool is so compact, fastening operation in a narrow space is easy. (Tip size is 13.0mm width, 18.0mm high)
2. Shock at the tightening and cutting is light, it is not tired even in long continuous operation.
3. Grip width of the trigger is so narrow, it can be used comfortably in a small hand workers. (Trigger stroke is 38.0mm)
4. The cable tie inlet size is 8.0mm width, 1.8mm thickness.
5. Cutting blade is an exchange type which can be removed.
6. Body weight is 280g.
7. Specialized high-cut attachment FX-1 (Cutting length 1.5mm) is optional.

Proper tightening strength

Proper tightening strength shall be selected in accordance with bundle diameter, wire covering material and fastening place, etc. The consideration which does not damage the wire covering without being too loose and shifting from fastening place is required. Please select wide range of tightening strength by the strength scale of 1-8. It is based on the U.S. military standard.

Approximate strength scale of the cable tie to be used

Model Number of cable ties		Strength scale
SKB- 90	SKB-80M	1
	SKB-85mm	2~3
SKB-100	SKB-1M	4~5
SKB-150	SKB-2M	6
SKB-200	SKB-3M	7
SKB-250		8
SKB-300	SKB-4M	8

Industrial property rights

China, Taiwan, Hong Kong, Vietnam
Malaysia, Korea
Patents, designs already acquired

High-cut attachment



FX-1

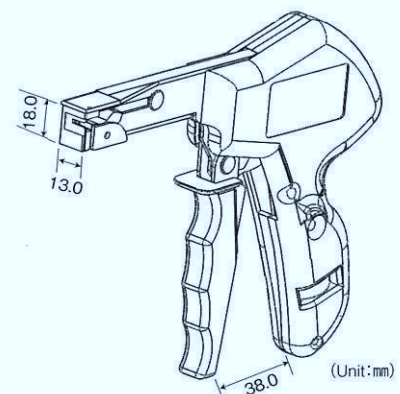

(Unit:mm)

※Cutting blade is pushed up from the bottom.

※In cable tie use of the other company, please adjust the strength dial and check the actual fastening condition.

高効率・高品質の結束作業をサポートする結束工具

結束作業のコストダウンに役立つ <ワンタッチで締めつけ⇒切断>

この結束工具は、プラスチック樹脂製のケーブルタイを手動により結束する工具です。電線束の径、使用するケーブルタイの寸法に合わせてあらかじめ強度目盛をセットすれば、ケーブルタイを設定強度まで締めつけ切断します。ワイヤハーネスなどの結束作業の効率化を促進します。



※切断刃は上から降ります。
専用ハイカットアタッチメントF-1 (切断の長さ1.5mm) 別売品



※切断刃は上から降ります。
専用ハイカットアタッチメントはご相談ください。

F303専用の
ハイカットアタッチメント
(別売品)

※取り付けには別途料金が必要となります。

A-1

A-1 切断の長さ1.5mm
A-3 切断の長さ3.0mm
A-51 切断の長さ5.0mm

タイクイック

軽量、ハンディで高性能

- 均等な締めつけ強度
セットした強度で締めつけるとタイは自動的にカットされます。作業者の握力や疲労度に関係なく均等な強度で締めつけ作業ができます。
- 電線束に直角なカット、確実な結束
工具側方に突出箇所がなく、締めつけ過程で工具の中心に添ってタイが後方に移動するので切り口は電線束と直角にカットされ結束が確実です。
- 軽量で疲労のすくない結束作業
F300Mは280gと軽量で、手の小さい女性でも手軽にあつかえるコンパクトサイズ。そのうえ切断時の反動がなくタイの切れ端を弾かないので軽い握力で作業ができます。
- きれいなカット、安全な後続作業
締めつけ後余分なタイをきれいにカットし、切り口にバリをのこさず後続作業が安全です。

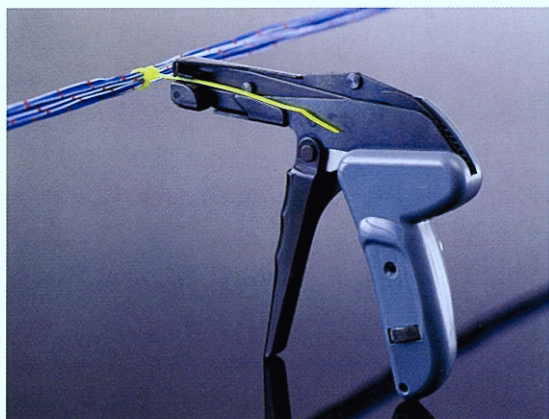

電動結束機 シマルバ F5100

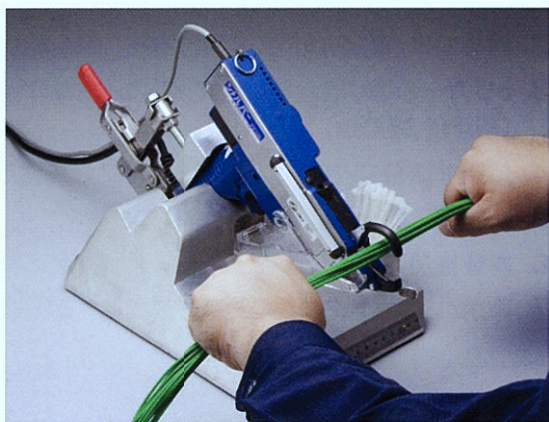

卓上に置いて結束作業ができます。

■使用するケーブルタイの強度目盛の目安

ケーブルタイの型式番号	強度目盛
SKB-90	SKB-80M 1
	SKB-85mm 2~3
SKB-100	SKB-1M 4~5
SKB-150	SKB-2M 6
SKB-200	SKB-3M 7
SKB-250	8
SKB-300	SKB-4M 8

■各部の名称

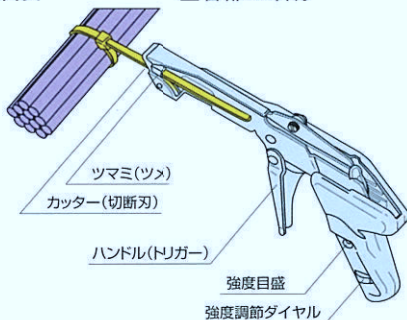

新しい価値の創造をめざして
株式会社エスケイ工機

〒101-0032 東京都千代田区岩本町1-4-4
Tel.03(3866)5941(代) Fax.03(3865)1624
http://sk-kohki.co.jp E-mail info@sk-kohki.co.jp



JQA-QM9540
JQA-EM6654

Fastening tool that supports high-efficiency and high quality bundling work

It is useful for the cost cut of bundling work.
< Fasten and cut with one operation >

These fastening tools are special tool that fasten plastic cable tie by manually. If set the strength scale in advance to match the diameter of the wire bundle, the dimensions of the cable tie that you want to use, the cable tie will be bound tight and cut to setting strength. The increase in efficiency of fastening work of a wire harness is promoted.



※Cutting blade gets down from above.
 The cable tie inlet size is 8.0mm width, 1.6mm thickness.
 Specialized high-cut attachment F-1 (Cutting length 1.5mm) Optional parts



※Cutting blade gets down from above.
 The cable tie inlet size is 7.0mm width, 1.6mm thickness.

Specialized high-cut attachment of F303 (Optional parts)

※It will be installed by our factory, please order together with the F303.



A-1

A-1 Cutting length 1.5mm
 A-3 Cutting length 3.0mm
 A-51 Cutting length 5.0mm



Made in JAPAN

Lightweight, High-performance Handy

Equal tightening strength

After tightened with setting strength, cable tie will be cut automatically. Regardless of a worker's grip strength and fatigue condition, it binds tight by equal strength.

Cut right-angles to the wire bundle, ensure fastening

There is no protruding parts on the tool side, the cable tie is moved backward along the center of the tool in the tightening process, the cable tie is cut at right-angles to the wire bundle and fastening is a more reliable.

Lightweight, fastening operation with less fatigue

The tools are 280g lightweight and compact size that can be handled easily even with a small female hand. Moreover, there is very small reaction at the cutting, it is not to flip a chip of cable tie, work is possible with light grip.

Clean cut, safe subsequent work

After tightening, cut to clean the excess cable tie, subsequent work is safe without leaving a burr to cut.

Approximate strength scale of the cable tie to be used

Model Number of cable ties	Strength scale
SKB-90	SKB-80M 1
	SKB-85mm 2~3
SKB-100	SKB-1M 4~5
SKB-150	SKB-2M 6
SKB-200	SKB-3M 7
SKB-250	8
SKB-300	SKB-4M 8

Names of Parts

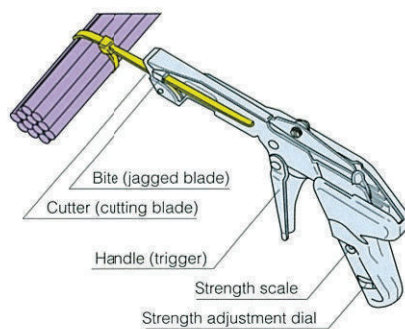

SK SK KOHKI CO., LTD. For Creation of New Value
 SK KOHKI CO., LTD.

1-4-4, Iwamoto-cho, Chiyoda-ku, Tokyo 101-0032, JAPAN
 Phone 03-3866-5941 Facsimile 03-3865-1624
 http://sk-kohki.co.jp E-mail info@sk-kohki.co.jp



JQA-QM9540
 JQA-EM6654